



GOLDSCHMIDT

Smart Rail Solutions



AMOLADORA PARA CABEZA DE CARRIL GP 1800 E

LIGERA Y FLEXIBLE

Consiga resultados excelentes después de soldar gracias al mecanizado preciso del perfil de la cabeza del carril. La amoladora para cabeza de carril GP 1800 E puede utilizarse para todos los perfiles de carril y es especialmente adecuada al trabajar en túneles, dónde el uso de motores de combustión interna no está permitido. Su peso ligero, la hace particularmente apropiada y ventajosa para el mecanizado en altura de carriles de perfil de grúa.

CARACTERÍSTICAS TÉCNICAS

ESPECIFICACIONES

Dimensiones (L x An x Al)	815 x 530 x 500 mm
Peso	21 kg (el juego de rodillos especiales y la amoladora angular)
Nivel de presión acústica	94 dPA

AMOLADORA ANGULAR

Marca	Metabo WE 24-180 MVT
Valores de conexión	230 V, 50 Hz, 11,6 A
Velocidad	n = 8 500 rpm
Potencia	Consumo 2,4 kW / salida 1,6 kW

MUELAS

Versión	Muela de cazoleta cónica (aprobado por DSA)
Dimensiones	110/90 mm x 55 mm x 22,2 mm
Velocidad periférica admisible	v = 50 m/s

VENTAJAS

- El bajo peso y tamaño resultan muy ventajosos para el mecanizado de carriles de grúa en altura
- Debido a su peso ligero, es una máquina ideal para ser utilizada por los equipos de soldadores durante el mecanizado en caliente
- Muy apropiada para trabajos en túneles y espacios reducidos, ya que es impulsada por un motor eléctrico
- Gran estabilidad durante el mecanizado de juntas del carril, ya que la máquina se desplaza a través de rodillos especiales
- Adecuada para el mecanizado de precisión de todos los perfiles de carril utilizando diferentes juegos de rodillos
- Dispositivo de protección contra chispas emitidas que garantiza un alto nivel de seguridad

VOLUMEN DE SUMINISTRO

- Dispositivo amolador (bastidor)
- Amoladora angular
- Cubierta de protección

ACCESORIOS

- Juego de rodillos para carril de tipo Vignole
- Juego de rodillos para carril de grúa A100-A150
- Juego de rodillos para carril de garganta profunda no embebido
- Juego de rodillos para carril de garganta profunda embebido
- Juego de rodillos para carril de garganta no profunda
- Otras posibilidades de conexión bajo pedido

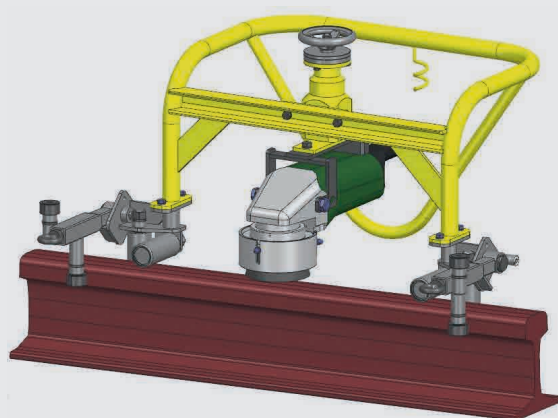

Amolado de la superficie de rodadura

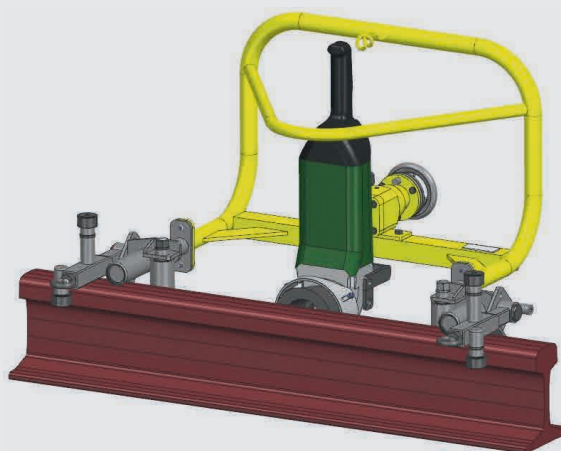

Amolado de la cara activa/borde de rodadura