



ZWEI WEGE. EIN FAHRZEUG.  
GRENZENLOSE MÖGLICHKEITEN.









# ZUVERLÄSSIG, SICHER, EFFIZIENT

## **ZWEIWEGEFAHRZEUGE: UNSCHLAGBARE MOBILITÄT AM GLEIS**

Der schienengebundene Transport von Waren, Gütern und Personen wächst stetig – und mit ihm der Verschleiß an Material und Maschinen. Instandhaltungsarbeiten häufen sich, Reparaturintervalle werden kürzer, die geringe Gleisverfügbarkeit für Wartungsarbeiten braucht deshalb höchste Effizienz vor Ort, um Störungen im laufenden Verkehr zu minimieren. Da dies mit konventionellen schienengebundenen Fahrzeugen und Arbeitsmethoden immer kostenintensiver wird, gehört die Zukunft effizienten und flexiblen Zweiwegesystemen!

Mit unseren Zweiwegefahrzeugen pendeln Sie mit normaler Straßengeschwindigkeit zwischen den Einsatzorten und können so nah wie möglich auf der Straße an die Baustelle heranfahren. Die Transportzeit auf der Schiene wird so auf ein Minimum reduziert und das Arbeiten am Gleis damit erheblich effektiver.

Ein weiterer wesentlicher Vorteil unserer Fahrzeuge ist, dass sie direkt im Lager beladen werden und das Material so auf dem kombinierten Straßen- und Schienenweg bis zur Baustelle transportiert werden kann. Durch den einfachen und unkomplizierten Wechsel des Fahrzeuges auf die Schiene entfällt das zeit- und kostenintensive Umladen auf Schienenfahrzeuge, so dass Zweiwegefahrzeuge bei Bedarf deutlich länger am Einsatzort arbeiten werden.



# LEISTUNG,

# DIE ÜBERZEUGT!

## **SRS-ZWEIWEGEFAHRZEUGE BEEINDRUCKEN IN PUNCTO SICHERHEIT, ZUGKRAFT, EIN- UND AUSGLEISEN, BREMSLEISTUNG, GESCHWINDIGKEIT UND KOMFORT**

Durch den hydrostatischen Antrieb unseres patentierten Zweiwegesystems entsteht im Einsatz keinerlei Kontakt zwischen den Gummirädern und der Schiene. Das Fahrzeug ruht vollkommen auf seinen Schienenrädern, der so vermiedene Verschleiß an der Gummibereifung bringt unmittelbare Kostenersparnisse.

Bereits ein 3 bis 5 m breiter Bahnübergang genügt für ein problemloses und sehr schnelles Ein- und Ausgleisen unserer Fahrzeuge. Im Vergleich zu konventionellen Systemen liegen damit die Zeit- und Kostenersparnisse unseres SRS-Schienenfahrersystems auf der Hand. Ausgelegt auf eine Schienenfahrgeschwindigkeit von bis zu 100 km/h garantiert das SRS-Zweiwegesystem im Vergleich zu radgetriebenen Systemen die höchste Sicherheit innerhalb seines Geschwindigkeitsbereichs. Unser Fahrzeug hat aufgrund der Schienenräder die gleichen Eigenschaften wie ein rein schienengebundenes Fahrzeug sowie identische Brems- und Zugkraftleistungen.

Darüber hinaus ermöglicht das SRS-System die Fernsteuerung des Fahrzeugs, bspw. aus der Arbeitsbühne oder aus dem Kran heraus. Während dieser Zeit braucht es keinen weiteren Fahrer im Fahrerhaus. Dies senkt nicht nur Kosten und Zeitaufwand, sondern auch das Risiko möglicher Missverständnisse zwischen Fahrer und Bediener. Die mechanisierten Fahrzeuge verfügen über ein elektronisches Steuerungssystem, das die Anzahl der Bediener und damit verbundene Betriebskosten weiter reduziert.

Alle Fahrzeuge sind Spezialanfertigungen und werden individuell an Kundenbedürfnisse und -anforderungen angepasst. Sie entsprechen der Europäischen Norm für Schienenfahrzeuge EN 15746/RIS1530 für Vollbahnen und Nahverkehr.







## IHRE VORTEILE

- » Patentiertes Zweiwegesystem, ausgestattet mit hydrostatischem Antrieb
- » Schneller Transport zum und vom Einsatzort
- » Geschwindigkeit bis zu 100 km/h auf Gleisen (vorwärts und rückwärts) und bis zu 90 km/h auf der Straße
- » Das Schienensystem benötigt nur 3 bis 5 m breite Bahnübergänge während des Ein- und Ausgleisvorganges
- » Schnelles und sicheres Ein- und Ausgleisen in weniger als zwei Minuten
- » Keine Entgleisungsgefahr an Kreuzungspunkten, Flügelschienen und Bahnübergängen
- » Keine besonderen Geschwindigkeitsbegrenzungsanforderungen für Kurven, Weichen und an Bahnübergängen
- » Fernsteuerung des Fahrzeugs
- » Alle Fahrzeuge sind Spezialanfertigungen entsprechend Kundenbedürfnissen und -anforderungen
- » Alle Fahrzeuge entsprechen der EN 15746/RIS1530
- » Das SRS-Serviceteam sorgt für zuverlässigen Betrieb und lange Lebensdauer Ihrer Fahrzeuge



# STANDARD-PRODUKT- PORTFOLIO

## ALLGEMEINE FAHRGESTELLE

### Standard-LKW-Fahrgestelle für die SRS-Zweiwegefahrzeuge:

Volvo, Mercedes, Scania, MAN, DAF, Ford, Isuzu, Hino, Weststar, Peterbilt, International

### Alle Systeme können für folgende Spurweiten (mm) geliefert werden:

891, 1000, 1067, 1435, 1524, 1600 und 1676

### Einstellbares System zum Wechseln zwischen zwei Spurweiten (mm):

1000-1435

### Zubehör:

Hebebühne, Scherenbühne, Drahtheber, Generator, Längenmessung, Kräne, Trommelgestell, Schneekehrbesen, Schneefräse, Stopfeinrichtung, Rasenmäher/Freischneider, seitlich verstellbare Stützen

## FAHRZEUGE



10-18 T  
2 Achsen



18-26 T  
3 Achsen



26-32 T  
4 Achsen

## OBERLEITUNG

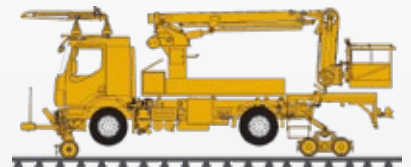

LRB 18

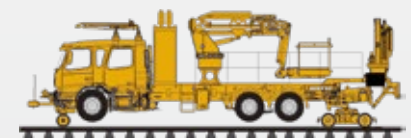

LRB 26



RB 32 M



## BRÜCKE & TUNNEL



BRB 18



SRB 18



VRB 18 LR



BRB 26



SRB 26



FRB 26



BRB 32



SRB 32



FRB 32

# SPEZIAL-FAHRZEUGE

## ALLGEMEINE FAHRGESTELLE

### Standard-LKW-Fahrgestelle für die SRS-Zweiwegefahrzeuge:

Volvo, Mercedes, Scania, MAN, DAF, Ford, Isuzu, Hino, Weststar, Peterbilt, International

Verschiedene Wagentypen von 1 t bis zu 32 t erhältlich.

## MODULAR



RB 26 M



KM 21 / FLM

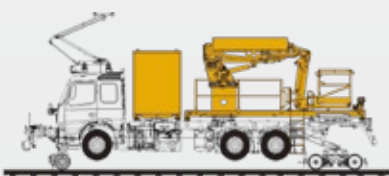

VM / KLLM



SRU / KM 21 / FLM

## SCHWERKRAN



KRT 20



KRT 65



KRB 52





## TROLLEY

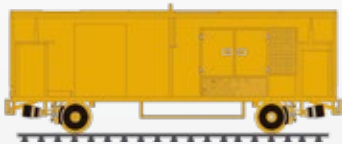

TRS 031



FTR 13000



RFU-T



FTR 30000

## STRASSE



SL 10-3



SL 14-2 T1

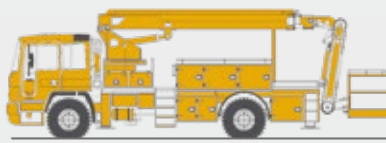

SL 22-2 T1

# DAS SCHNELLSTE SYSTEM AUF DEM MARKT

## IM HANDUMDREHEN VON DER STRASSE AUF S GLEIS

Unsere Fahrzeuge ermöglichen ein schnelles Ein- und Ausgleisen, ohne dabei den Platz auf benachbarten Gleisen durch das Fahrzeug einzuschränken. Die dabei benötigte Straßenbreite beträgt nur die Hälfte der Fahrzeuglänge.



1. Während des Eingleisens wird das SRS-Zweiwegefahrzeug rückwärts zur Schiene bewegt, so dass sich das hintere Ende des Drehgestells über der Schiene befindet.



2. Das Drehgestell wird hydraulisch abgesenkt und das hintere Ende des Fahrzeugs hebt von der Straße ab.



3. Die vorderen Straßenräder des Fahrzeugs sind so ausgerichtet, dass sie der Bewegung des Fahrzeugs folgen. Während das hintere Drehgestell rückwärtsgefahren wird, zieht sich das Fahrzeug auf die Schiene. So wird es für das Fahrzeug möglich, einer Kurvenlinie zu folgen, ohne dabei den Platz auf dem benachbarten Gleis einzuschränken.



4. Wenn sich das Fahrzeug rückwärts in die richtige Position auf der Schiene bewegt hat, befinden sich die vorderen Schienenräder direkt über der Schiene. Die vorderen Schienenräder werden jetzt hydraulisch auf das Gleis abgesenkt. Die Vorderreifen werden vom Bahnübergang abgehoben.



5. Das Fahrzeug befindet sich jetzt in der exakten Position für die Inbetriebnahme.





## VON DER STRASSE AUF DIE SCHIENE IN SEKUNDEN

- » Schnelles und sicheres Ein- und Ausgleisen in weniger als 2 Minuten
- » Die benötigte Straßenbreite beträgt nur die Hälfte der Fahrzeuglänge
- » Keine Entgleisungsgefahr an Kreuzungspunkten, Flügelschienen und Bahnübergängen
- » Geschwindigkeit bis zu 100 km/h auf Gleisen (vorwärts und rückwärts) und bis zu 90 km/h auf der Straße

# SPEZIALANFERTIGUNG NACH IHREN ANFORDERUNGEN

## OBERLEITUNGSFAHRZEUGE 10–18 T



RB 16 SX



LRB 18





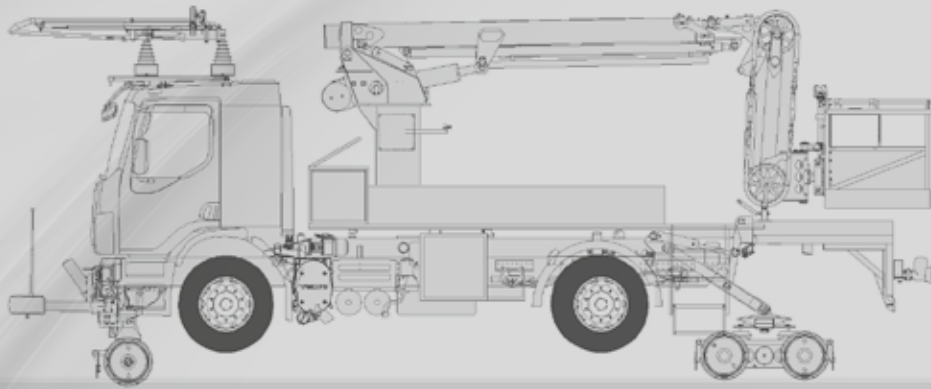

## OBERLEITUNGSFAHRZEUGE 26–32 T





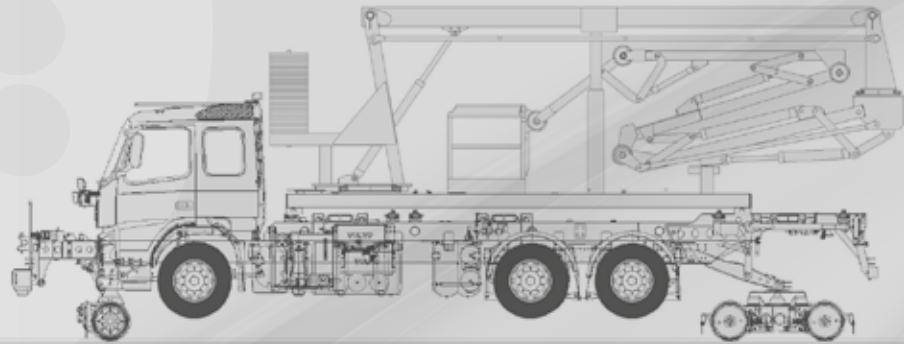

## BRÜCKEN- UND TUNNELINSPEKTIONSFAHRZEUGE





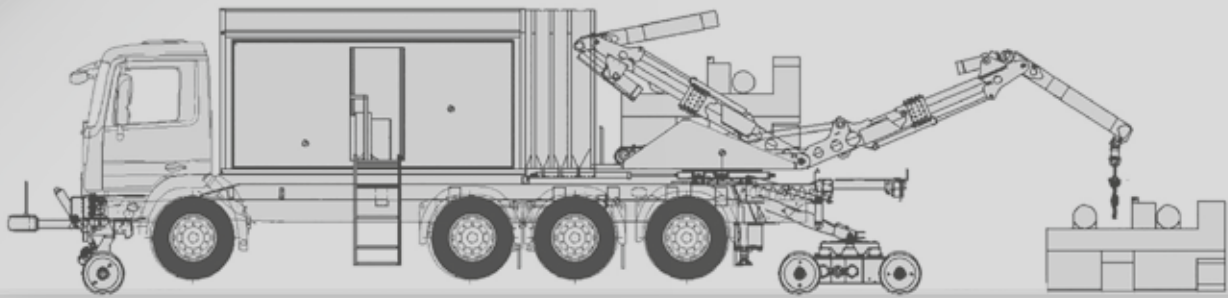

## SCHIENENSCHWEISSFAHRZEUGE



SRB 26



SRB 18



## KRANFAHRZEUGE 26–32 T





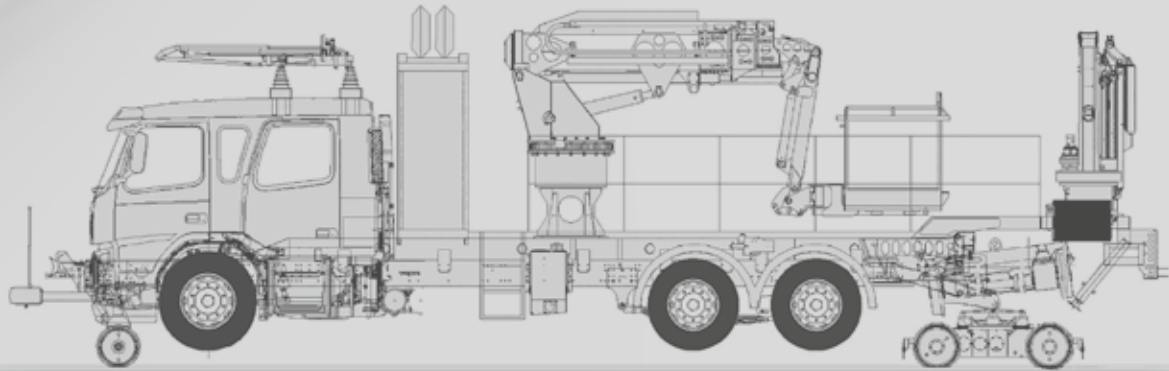

**MODULARFAHRZEUGE 18–26 T**



**RB 26 M**

**BERGUNGS- UND RETTUNGSFAHRZEUGE**



**KRB 52**



# GESCHICHTE &

# ZUKUNFT

Gründung in Omaha, Nebraska, USA

Zweite Generation der Zweiwegefahrzeuge mit vorderer Schienenachse vor der Vorderachse

Zweiwegefahrzeug mit vorderer Lenkachse und vollisoliertem Käfig an Straßenbahn Göteborg, Schweden, geliefert

Zweiwegefahrzeug mit der ersten dreiarmligen Bühne in die Niederlande geliefert

Erstes Zweiwegefahrzeug nach GB geliefert

VRB 17, ein neues Fahrzeug für Oberleitungen, in die Niederlande geliefert

Zweite Generation des Fahrzeugs für Oberleitungen VRB 17 in die Niederlande geliefert

1887 1976 1978 1981 1982 1983 1984 1985 1986 1987 1989 1990 1992

Entwicklung des ersten Schienenfahrzeugs mit schwenkbarem Drehgestell und hydrostatischem Antrieb

Lieferung des ersten Zweiwegefahrzeugs an die dänische Staatseisenbahn

Erster Export außerhalb Europas, Zweiwegefahrzeug LRB nach Kanada geliefert

Brückeninspektionsfahrzeug nach Schweden und in die USA geliefert

Erstes Mehrzweckfahrzeug mit Hydraulikkran an SJ, Schweden, geliefert

Brückeninspektionsfahrzeug an die Canadian National Railway geliefert



Schmiede in Osby, um 1910



Zweiwegefahrzeug im Jahr 1940



SRS-Zweiwegefahrzeug im Jahr 1970





			Neues 7-10t leichtes, hydrostatisch angetriebenes Zweiwegefahrzeug in die Niederlande und nach GB geliefert						Zweiwegefahrzeug für das Abbrennstumpfschweißen				Erstes Bergungs-Zweiwegefahrzeug im 52-t-Bereich
	Neue 12-5 Brückeninspektionsbühne für die Niederlande		Modulbasiertes Fahrzeug mit Containerbefestigungssystem zum Tragen verschiedener Module		Zweiwegefahrzeughänger mit 72-t-Kran					Zweiwegefahrzeug mit Schneeräum-ausrüstung			
1994	1997	1999	2000	2003	2004	2005	2007	2010	2011	2013	2015	2016	
Entwicklung des ersten Zweiwegefahrzeugs mit 25 t	Neues Konzept KRT 33, Zweiwegefahrzeug für Bergungen mit Kran			Batteriebetriebenes Zweiwegefahrzeug für Arbeiten in Tunneln		Bergungs-Zweiwegefahrzeug mit 100 km/h Höchstgeschwindigkeit für Korea		Erstes Zweiwegefahrzeug im 32-t-Bereich mit neuem Palfinger-Kran		Weltgrößter selbstfahrender Zweiwegehänger mit 300-tm-Kran	Neues 26-t-Modulkonzept		Mitglied der Goldschmidt Thermit Group
								Entwicklung eines Zweiwegefahrzeugs für hohe Umgebungstemperaturen für Saudi-Arabien					



KRT 65, weltweit größter selbstfahrender Zweiwegehänger



LRB 18



## **GLOBALER TECHNOLOGIEFÜHRER FÜR ZWEIWEGEFAHRZEUGE**

SRS Sjölanders AB ist ein weltweit führendes Unternehmen im Bereich Zweiwegetechnologie. Dank unserer mehr als 40 Jahre Erfahrung in der Entwicklung, Konstruktion und Herstellung von verschiedenen Zweiwegefahrzeugen produzieren wir qualitativ hochwertige Produkte mit hohen technologischen Standards sowie hoher Zuverlässigkeit und Funktionalität, die nach Kundenwünschen und in Übereinstimmung mit lokalen Bestimmungen produziert werden. Zusätzlich bieten wir Spezialgeräte für die Instandhaltung und Konstruktion von Schienen, für den Gleisoberbau sowie Oberleitungssysteme.

Wir sind ein Unternehmen der Goldschmidt Thermit Group – Ihrem weltweiten Partner rund ums Gleis in den Bereichen Schienenverbindungen, Gleisservice, Messtechnik, Geräte und Maschinen sowie Ausrüstungen.